



PRIUS D MF 系列

背压：10~3 Bar
流量：12~1000 升/时

- LCD操作显示屏+自动变频+外控讯号调速功能。
 - 单相电源/西门子三相电机。
 - 液位控制，待机和报警功能。
 - 提供控制器两种配位方式（如左图）。
 - 12~1000升/时机型，多种泵头材质选择，具手动排气功能。
 - 240升/时以下机型，含底阀、注入阀、软管等标准安装配件。
 - 一体化单片式膜片，寿命更长更安全耐用。
 - 铝合金本体材质（Epoxy涂层），IP55防护等级，噪音78dbA（±5dB）。
 - 弹簧复位结构。
 - 自吸高度：3米。
 - 润滑油容量：0.3升。
 - 环境温度0~40°C。
 - 介质温度：PVDF泵头材质 0~65°C，
SS泵头材质0~90°C，
PVC泵头材质0~40°C。
- （药液温度可短暂性略微超过（最长 15 分钟），用于消毒或热水冲刷清洗。）

压力流量型号参数表（电源：220-240VAC 50Hz）

型号	最大背压 (Bar)	最大流量 (升/时)	马达功率 (kw)	冲程频率 (s/min)	泵头材质口径	
					PP/PVDF	SS
010060	10	60	0.18	175	G 1/2", 内径 13mm	R 1/2", G 1/2"
010030		30		94		
010024		24		70		
010012		12		35		
010016		16		35		
010105	10	105	0.37	175	G 3/4", 内径 13mm	R 3/4", G 3/4"
010056		56		94		
010042		42		70		
010021		21		35		
070160	7	160	0.37	175	G 3/4", 内径 13mm	R 3/4", G 3/4"
070086		86		94		
070064		64		70		
070032		32		35		
005240	5	240	0.37	175	G 3/4", 内径 18mm	R 3/4", G 3/4"
005128		128		94		
005096		96		70		
005048		48		35		

※上表中流量是以水在 20°C 及表列背压下测得，适用于粘度 100cps 以下介质，需较高粘度（最大 50000cps）机型的请咨询产品供应商

压力流量型号参数表 (电源: 220-240VAC 50Hz)

型号	最大背压 (Bar)	最大流量 (升/时)	马达功率 (kw)	冲程频率 (s/min)	泵头材质口径	
					PP	SS
005350	5	350	0.37	175	G 1-1/2", 内径 30mm	R 1"
005188		188		94		
005140		140		70		
005070		70		35		
005440	5	440	0.37	175	G 1-1/2", 内径 30mm	R 1"
005236		236		94		
005176		176		70		
005088		88		35		
005530	5	530	0.37	175	G 1-1/2", 内径 30mm	R 1"
005284		284		94		
005212		212		70		
005106		106		35		
003750	3	750	0.37	175	G 1-1/2", 内径 30mm	R 1"
003M00		1000		175		
005750	5	750	0.55	175	G 1-1/2", 内径 30mm	R 1"
005M00		1000		175		

※上表中流量是以水在 20°C 及表列背压下测得, 适用于粘度 100cps 以下介质, 需较高粘度 (最大 50000cps) 机型的请咨询产品供应商

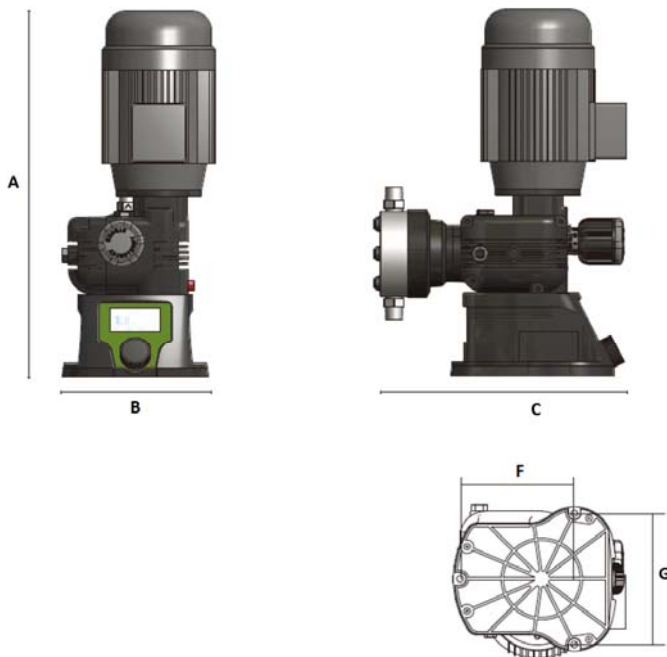

尺寸表 (mm)	
	UM 泵头 (PP)
A	450
B	200
C	340
F	140
G	160
固定孔径	8